

## NB- ura-akselit

Ura-akseli sisältää akselin, johon on hiottu 3 tai 4 kuularuaa sekä uraholkin, jossa kuularivit kiertävät. Tämä rakenne mahdollistaa yhtäaikaisen suurinopeuksisen lineaariliikkeen sekä välyksettömän kiertoliikkeen.

NB ura-akselit on saatavissa vakiomittaisina, joissa ai-noastaan uraosuus on karkaistu, jolloin päädyt on helppo koneistaa edelleen.

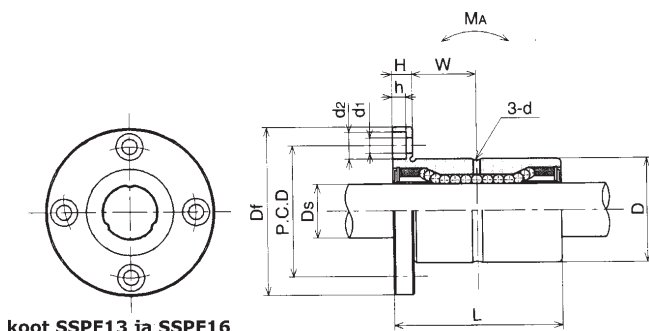
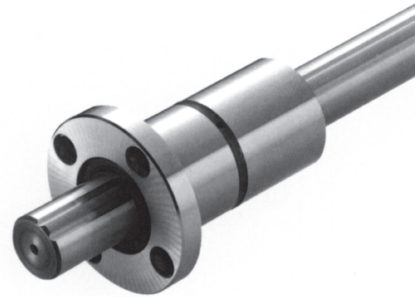

koot SSPF13 ja SSPF16

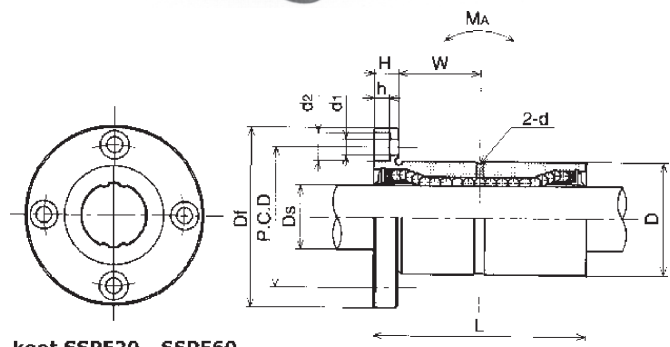

koot SSPF20 - SSPF60

Malli	Mitat mm		d	W	Df	H	P.C.D	d <sub>1</sub> x d <sub>2</sub> x h	Ds	Vääntö		Kuormitus		Mom. M <sub>A</sub>	Paino	
	D	L								C <sub>T</sub>	C <sub>OT</sub>	dyn. C.N	stat. CO.N		Holkki kg	Akseli kg/m
SSPF13	24	36	1.5	12	43	6	32	4,5x8x4,1	13	7.8	11.8	2060	3430	9.3	0.1	1.0
SSPF16	31	50	2	19	50	6	39	4,5x8x4,1	16	15	24.5	3920	6370	20.6	0.2	1.3
SSPF20	32	60	2	23	51	7	40	4,5x8x4,4	18.2	83	133	7840	11300	63	0.22	2.0
SSPF25	37	70	3	26	60	9	47	5,5x9,5x5,4	23	162	239	12300	16100	104	0.32	3.1
SSPF30	45	80	3	30	70	10	54	6,6x11x6,5	28	289	412	18600	23200	181	0.51	4.8
SSPF40	60	100	4	36	90	14	72	9x14x8,6	37.4	637	882	30800	37500	358	1.15	8.6
SSPF50	75	112	4	40	113	16	91	11x17,5x11	47	1390	3180	46100	74200	696	2.1	13.1
SSPF60	90	127	4	45.5	129	18	107	11x17,5x11	56.5	2100	4800	58000	127400	1300	3.3	19

## Vakiomittaiset akselit

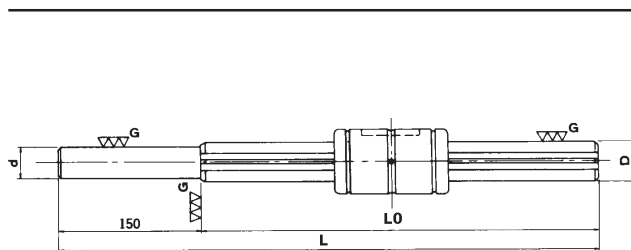

Osa No.	Mitat Dh7	dh7	L (L0)	(mm)		
SSP 13S	13	10	250(100)	350(200)	450(300)	
SSPF13S						
SSP16S	16	12	250(100)	350(200)	450(300)	
SSPF16S						
SSP 20S	18.2	15	350(200)	450(300)	550(400)	650(500)
SSPF20S						
SSPB20S						
SSP 25S	23	20	350(200)	450(300)	550(400)	650(500) 850(700)
SSPF25S						
SSPB25S						
SSP 30S	28	25	450(300)	550(400)	650(500)	750(600) 1150(1000)
SSPF30S						
SSPB30S						
SSP 40S	37.4	30	550(400)	750(600)	950(800)	1150(1000)
SSPF40S						
SSPB40S						
SSP 50S	47	40	650(500)	850(700)	1150(1000)	1350(1200)
SSPF50S						
SSP 60S	56.5	45	650(500)	850(700)	1150(1000)	1350(1200)
SSPF60S						